

# EB2447 Slotless BLDC Motor 空心杯無刷馬達

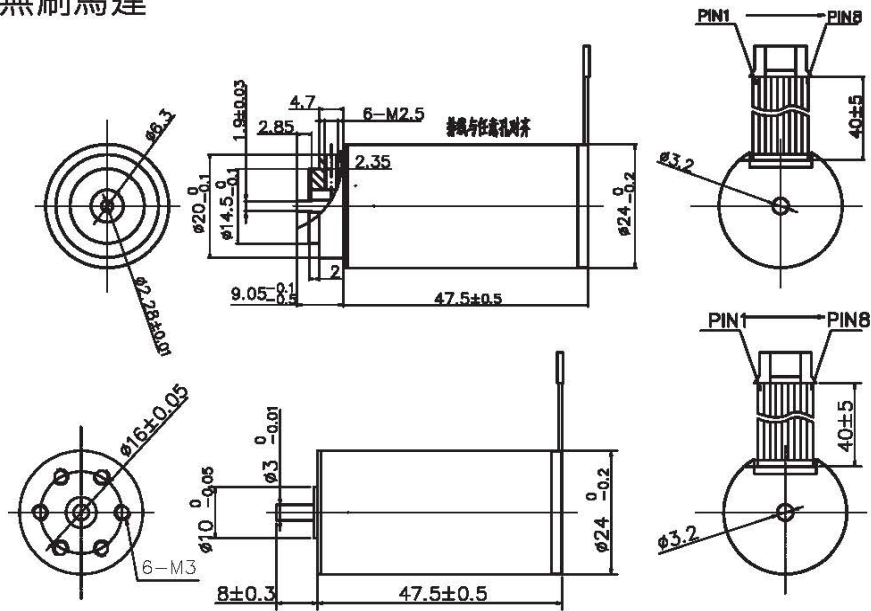

代表性用途 Typical Applications:  
伺服舵機、智能小機器人

馬達電氣特性表 (Motor data)		05A	04A	02A	01A
額定電壓下數值 (Values at nominal voltage)					
1 額定電壓 (Nominal voltage)	v	24	24	30	30
2 空載轉速 (No load speed)	rpm	13000	24500	9100	18700
3 空載電流 (No load current)	mA	120	240	90	150
4 額定轉速 (Nominal speed)	rpm	11700	22050	7870	17390
5 額定轉矩 (最大連續轉矩) (Nominal torque)	mNm	20	30	20	20
6 額定電流 (最大連續電流) (Nominal current)	A	1.25	3.41	0.72	1.45
7 堵轉轉矩 (Stall torque)	mNm	197.52	293.47	146.97	281.60
8 堵轉電流 (Stall current)	A	11.43	32.00	4.76	18.75
9 最大效率 (Max efficiency)	%	82	84	77	84
馬達常數 (Motor constant)					
10 相同電阻 (Terminal resistance)	$\Omega$	2.10	0.75	6.30	1.60
11 轉矩常數 (Torque constant)	mNm/A	17.29	9.17	30.87	15.02
12 速度常數 (Speed constant)	rpm / V	542	1021	303	623

## 其它特性参数 Other characteristic parameters 特性曲線圖

- 13 使用環境溫度範圍 (Ambient temperature) -10 - 40°C
- 14 線圈組最高容許溫度 (Max permissible winding temperature) 120°C
- 15 最高容許轉速 (Max permissible speed) 30000rpm
- 16 電極磁極對數 (Number of the pole pairs) 1
- 17 相數 (Number of pole pairs) 3
- 18 馬達重量 (Weight) 94.8g

端子定義:  
引線規格: 2468/24#  
PIN1-PIN3 電機繞組  
1--3 PIN4 GND  
PIN5-PIN7 傳感器1--3  
PIN8 Vall 2-18VDC

