

EB1715 Slotless BLDC Motor 空心杯無刷馬達

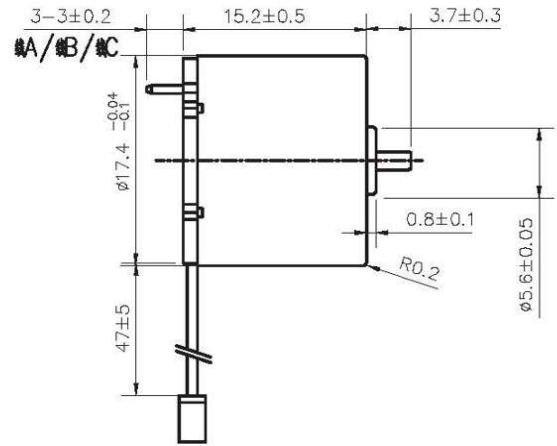
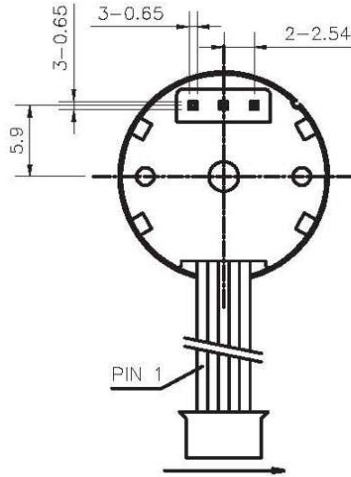

代表性用途 Typical Applications:
伺服舵機、智能小機器人

馬達電氣特性表 (Motor data)		01A	08A	12A	16B
額定電壓下數值 (Values at nominal voltage)					
1 額定電壓 (Nominal voltage)	v	3	6	8.4	7.4
2 空載轉速 (No load speed)	rpm	16630	26300	42200	44228
3 空載電流 (No load current)	mA	127	190	238	317
4 額定轉速 (Nominal speed)	rpm	12470	21697	38191	40910
5 額定轉矩 (Nominal torque)		1	1	1	1
6 額定電流 (最大連續電流) (Nominal current)	A	0.67	0.62	0.73	0.93
7 堵轉轉矩 (最大連續轉矩) (Stall torque)		3.92	5.69	10.36	13.50
8 堵轉電流 (Stall current)	A	2.33	2.67	5.56	8.60
9 最大效率 (Max efficiency)	%	66	62	69	70
馬達常數 (Motor constant)					
10 相間電阻 (Terminal resistance)	Ω	1.29	2.25	1.51	0.86
11 轉矩常數 (Torque constant)		1.69	2.14	1.86	1.57
12 速度常數 (Speed constant)		5543	4383	5024	5977

其它特性参数 Other characteristic parameters

01A 特性曲線表

- 13 使用環境溫度範圍 (Ambient temperature) -10 - 40°C
- 14 線圈組最高容許溫度 (Max permissible winding temperature) 120°C
- 15 最高容許轉速 (Max permissible speed) 50000rpm
- 16 電極磁極對數 (Number of the pole pairs) 1
- 17 相數 (Number of pole pairs) 3
- 18 馬達重量 (Weight) 16.30g

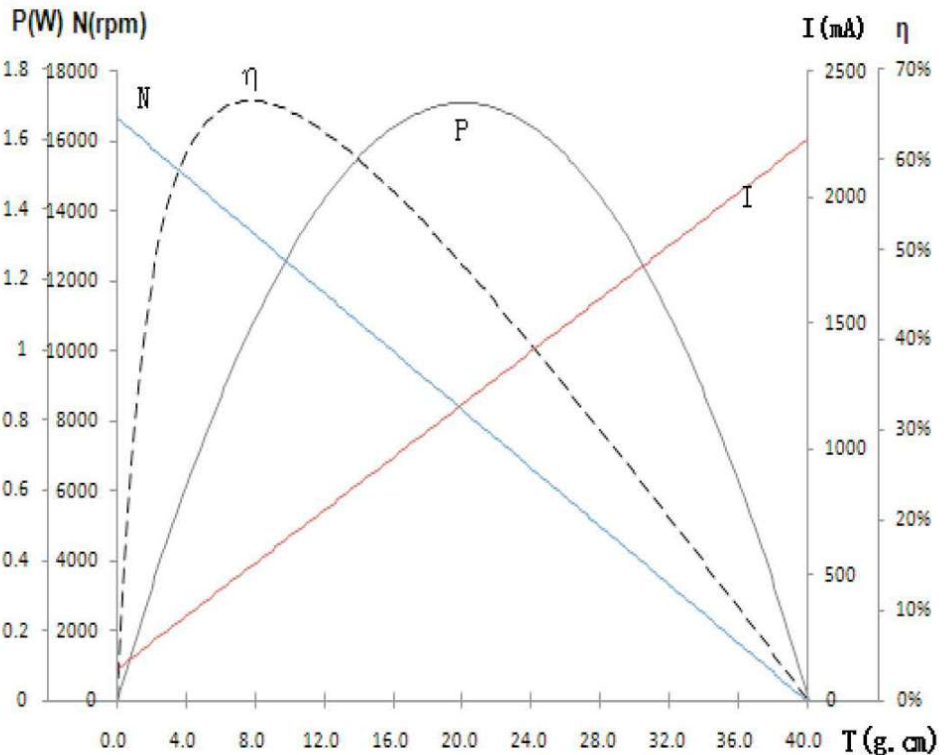

端子定義：
出線規格：
2651/28# PIN1
VCC
PIN2 GND
PIN3 Hall A
PIN4 Hall B
PIN5 Hall C